

S800H

**Kit sblocco Idraulico - Hydraulic release kit - Kit de déverrouillage hydraulique
Bausatz Hydraulische Entriegelung - Kit desbloqueo Hidráulico
- Hydraulische ontgrendelingskit**



FAAC

KIT DE DÉVERROUILLAGE HYDRAULIQUE / BAUSATZ HYDRAULISCHE ENTRIEGELUNG S800H

1. DESCRIPTION DES COMPOSANTS

La description des composants du système de déverrouillage se réfère à la Fig. 1

- | | |
|-----------------------------------|---------------------------|
| ① Vis de fixation du système | ⑥ Joints d'étanchéité |
| ② Vis de purge | ⑦ Tube de connexion |
| ③ Serrure de déverrouillage (a/b) | ⑧ Raccord |
| ④ Cache-vis de purge | ⑨ Contre-écrou de serrage |
| ⑤ Vis de fixation du raccord | ⑩ Récipient d'huile |
| | ⑪ Gabarit de perçage |

2. PROCÉDURE D'INSTALLATION

La présente procédure se réfère à l'installation du système de déverrouillage hydraulique sur l'opérateur S800H ; il s'agit d'une intégration de la séquence d'installation de l'opérateur, figurant dans le manuel correspondant.

Les dimensions relatives au positionnement du boîtier doivent correspondre à celles de la Fig. 2.

- Déverrouiller l'automatisme.
- Positionner les éléments du kit joint rainuré d'après la Fig. 3 et la Fig. 4, en respectant le positionnement de la référence sur le joint rainuré ; souder le profil en U sur ce dernier d'après la Fig. 4
- Procéder à l'installation en suivant les instructions de l'opérateur S800H, en particulier pour ce qui concerne le positionnement de ce dernier à l'intérieur du boîtier
- Assembler le corps du dispositif de déverrouillage aux tubes de connexion de l'huile, d'après la Fig. 5. Répéter l'opération pour les deux tubes..
- Effectuer l'opération de purge du circuit hydraulique d'après les instructions fournies au paragraphe 3.
- Fixer le système de déverrouillage par l'intermédiaire des deux vis M8 fournies (Fig. 6 réf. ①)
- Après avoir installé l'opérateur, fixer le système de déverrouillage avec les deux vis M8 fournies (Fig. 6 réf. ①)
- Démontez les raccords de purge installés sur l'opérateur puis connecter les raccords fournis avec le système de déverrouillage (Fig. 6 réf. ② et Fig. 1 réf. de ⑤ à ⑨), en les vissant à un couple de serrage maximal de 20Nm et sans serrer complètement le groupe raccord/contre-écrou sur la bride. Une fois que le raccord est fixé, serrer le contre-écrou (réf. Fig. 7).
- Raccorder le tube de l'huile muni des deux joints et du raccord (en suivant l'ordre indiqué dans la Fig. 1, réf. de ⑤ à ⑨ et Fig. 7)
- Bloquer de nouveau l'opérateur.

3. PURGE DE L'AUTOMATISME

La présence d'air dans le circuit hydraulique provoque un fonctionnement irrégulier de l'automatisme ; celui-ci se manifeste par un mouvement anormal du vantail et un bruit excessif durant le fonctionnement.

Pour remédier au problème, procéder comme suit :

- 1) Commander l'ouverture du portail.
- 2) Durant le mouvement du vantail, desserrer la vis de purge d'ouverture (Fig. 8 réf. ①)
- 3) Laisser s'échapper à travers la vis de purge l'air en provenance du circuit hydraulique jusqu'à la présence de l'huile émulsionnée.
- 4) Serrer la vis de purge avant que l'opérateur ne termine le cycle d'ouverture.
- 5) Commander la fermeture du portail.
- 6) Durant le mouvement du vantail, desserrer la vis de purge de fermeture (Fig. 8 réf. ②)
- 7) Laisser s'échapper à travers la vis de purge l'air en provenance du circuit hydraulique jusqu'à la présence de l'huile émulsionnée.
- 8) Serrer la vis de purge avant que l'opérateur ne termine le cycle de fermeture.
- 9) Répéter les opérations en cas de besoin.
- 10) Rétablir le niveau d'huile, en utilisant l'huile fournie, de manière à ce que le niveau se situe immédiatement sous le bouchon (Fig. 9 réf. ①).

4. UTILISATION DU SYSTÈME DE DÉVERROUILLAGE

Pour déverrouiller l'opérateur, enlever la protection en plastique, introduire la clé et tourner la serrure de déverrouillage d'environ un tour en sens *inverse horaire*. (Fig. 10 réf. ①)

Pour bloquer de nouveau l'opérateur, tourner la serrure de déverrouillage en sens horaire jusqu'à la butée, **sans forcer davantage** (Fig. 10 réf. ②)

5. UTILISATION DU GABARIT DE PERÇAGE

Pour l'utilisation du gabarit de perçage, sur des boîtiers dépourvus de trous de fixation, voir la fig. 11

1. BESCHREIBUNG DER BAUTEILE

Die Beschreibung der Entriegelungsbauteile bezieht sich auf die Fig. 1

- | | |
|------------------------------|--------------------------------|
| ① Befestigungsschrauben | ⑥ Dichtungen |
| ② Entlüftungsschrauben | ⑦ Anschlussrohr |
| ③ Entriegelungsschloss (a/b) | ⑧ Verbindungsstück |
| ④ Abdeckung | ⑨ Kontermutter zur Befestigung |
| ⑤ Befestigungsschrauben | ⑩ Ölbehälter |
| Verbindungsstück | ⑪ Bohrschablone |

2. MONTAGEANWEISUNGEN

Diese Anweisungen gelten für die Montage des hydraulischen Entriegelungssystems am Antrieb S800H und dienen als Ergänzung für die Anleitungen zur Montage des Antriebs, die im entsprechenden Handbuch enthalten sind.

Die Maße für die Positionierung des Kastens müssen den Werten in Fig. 2 entsprechen.

- Die Automation entriegeln
- Die Komponenten des Bausatzes genutete Verbindung gemäß den Angaben in Fig. 3 und Fig. 4 positionieren und dabei auf die Markierung an der genuteten Verbindung achten. Das U-Profil an der genuteten Verbindung verschweißen (siehe Fig. 4).
- Die Montage gemäß den Angaben in den Anweisungen für den Antrieb S800H vornehmen und dabei besonders dessen Position im Kasten beachten.
- Den Körper der Entriegelungsvorrichtung an die Ölleitungen anschließen (siehe Abb. 5). Den Vorgang für beide Leitungen wiederholen.
- Den Hydraulikkreis gemäß den Angaben in Abschn. 3 entlüften.
- Das Entriegelungssystem mithilfe der zwei im Lieferumfang enthaltenen Schrauben M8 fixieren (Abb. 6, Bez. ①)
- Den Antrieb montieren und das Entriegelungssystem mithilfe der zwei im Lieferumfang enthaltenen Schrauben M8 fixieren (Fig. 6, Bez. ①)
- Die am Antrieb montierten Entlüftungsverbindungen entfernen und anschließend die mit dem Entriegelungssystem gelieferten anschließen (Fig. 6, Bez. ② und Fig. 1, Bez. von ⑤ bis ⑨), und mit einem Anzugsmoment von maximal 20 Nm anschrauben (Verbindung/ Kontermutter nicht komplett am Flansch festziehen). Nach der Befestigung der Verschraubung die Kontermutter festziehen (Bez. Abb. 7).
- Die Ölleitung mit den zwei Dichtungen und dem Anschlussstück anschließen (dabei die in Abb. 1, Bez. ⑤ bis ⑨, und Abb. 7 angegebene Reihenfolge beachten.)
- Den Antrieb erneut verriegeln.

3. ENTLÜFTEN DER AUTOMATION

Luft im Hydrauliksystem verursacht Betriebsstörungen der Automation, die unregelmäßige Flügelbewegungen und übermäßigen Betriebslärm zur Folge haben.

Um Abhilfe zu schaffen, sind folgende Schritte auszuführen:

- 1) Einen Befehl für die Öffnung des Tors senden.
- 2) Während der Flügelbewegung die Entlüftungsschraube beim Öffnen lockern (Fig. 8, Bez. ①).
- 3) Über die Entlüftungsschraube solange Luft aus dem Hydrauliksystem ablassen, bis nicht emulgiertes Öl austritt.
- 4) Die Entlüftungsschraube festziehen, bevor der Antrieb den Öffnungsvorgang abgeschlossen hat.
- 5) Einen Befehl zum Schließen des Tors senden.
- 6) Während der Flügelbewegung die Entlüftungsschraube beim Schließen lockern (Fig. 8, Bez. ②).
- 7) Über die Entlüftungsschraube solange Luft aus dem Hydrauliksystem ablassen, bis nicht emulgiertes Öl austritt.
- 8) Die Entlüftungsschraube festziehen, bevor der Antrieb den Schließvorgang abgeschlossen hat.
- 9) Die Vorgänge gegebenenfalls wiederholen.
- 10) Öl nachfüllen (das im Lieferumfang des Bausatzes enthaltene Öl verwenden) – Füllstand knapp unter dem Stopfen (Fig. 9, Bez. ①).

4. VERWENDUNG DES ENTRIEGELUNGSSYSTEMS

Zum Entriegeln des Antriebs die Kunststoffabdeckung abnehmen, den Schlüssel einstecken und das Entriegelungsschloss gegen den Zeigersinn ungefähr einmal vollständig drehen. (Fig. 10 Bez. ①)

Zum erneuten Verriegeln des Antriebs das Entriegelungsschloss im Uhrzeigersinn bis zum Anschlag drehen und **dabei keine Gewalt anwenden** (Fig. 10, Bez. ②)

5. VERWENDUNG DER BOHRSCABLONE

Für die Verwendung der Bohrschablone bei nicht mit Befestigungsbohrungen ausgestatteten Gehäusen wird auf Abb. 11 verwiesen.

Raccolta immagini - Pictures collection - Collection de Figures -
 Conjunto de imágenes - Abbildungen - Fotoverzameling

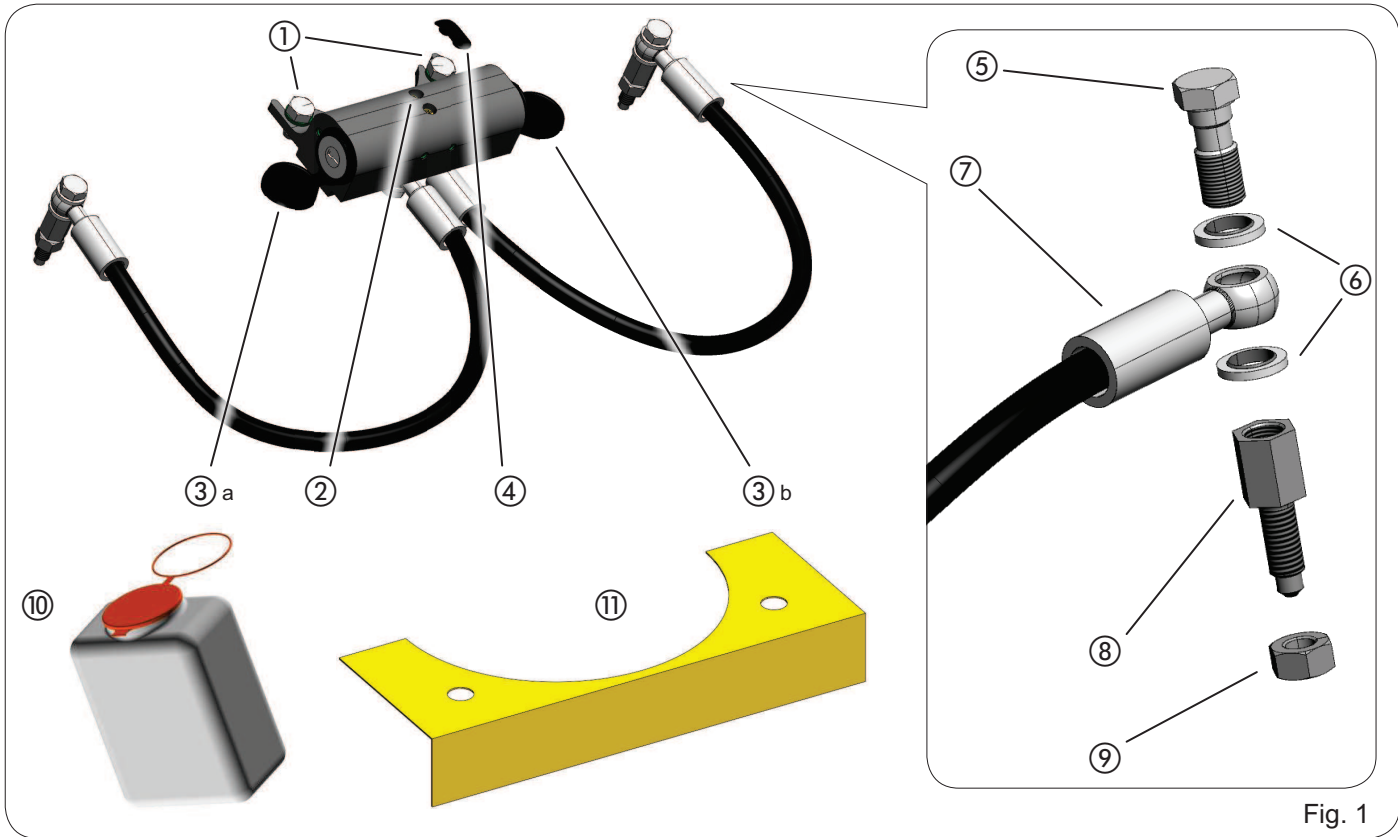

Fig. 1

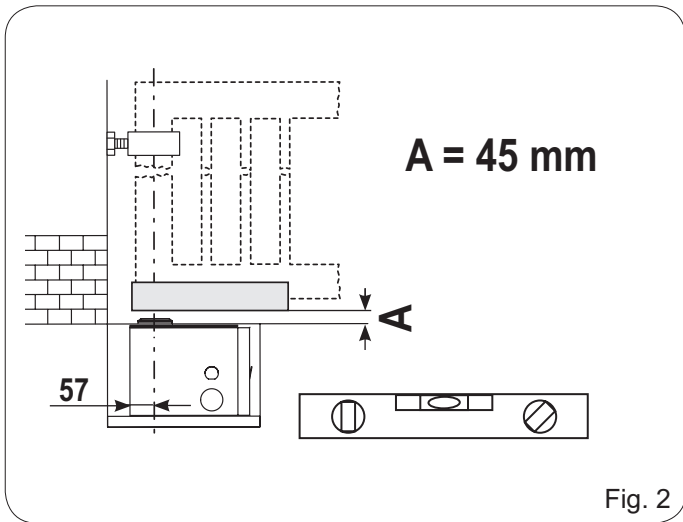

Fig. 2

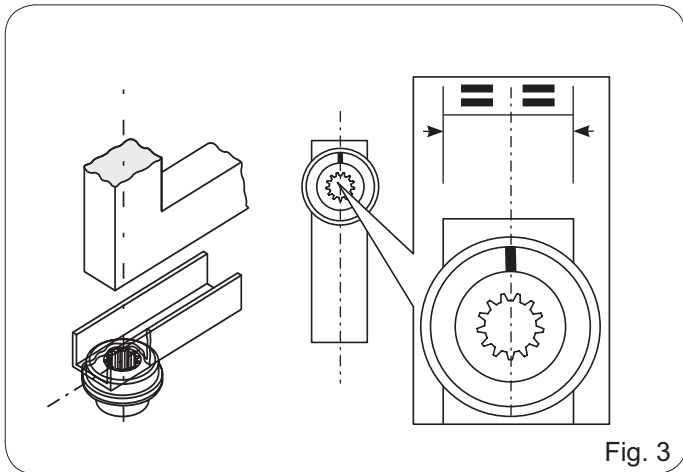

Fig. 3

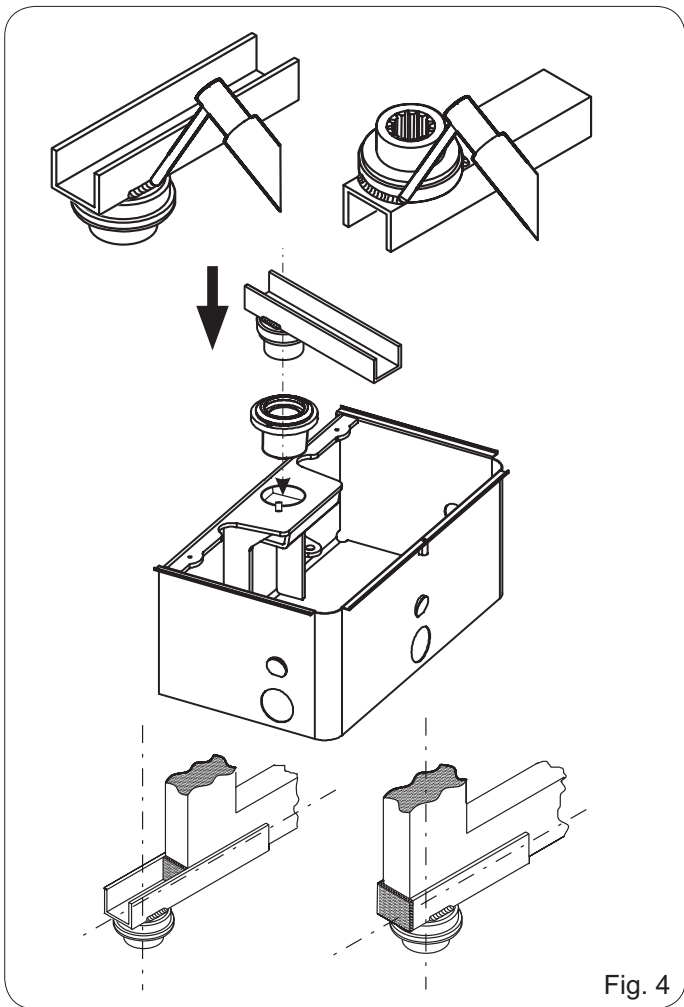

Fig. 4

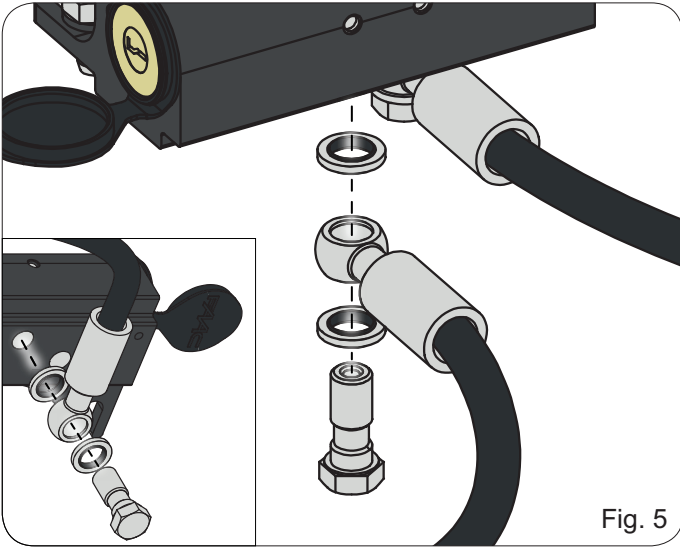

Fig. 5

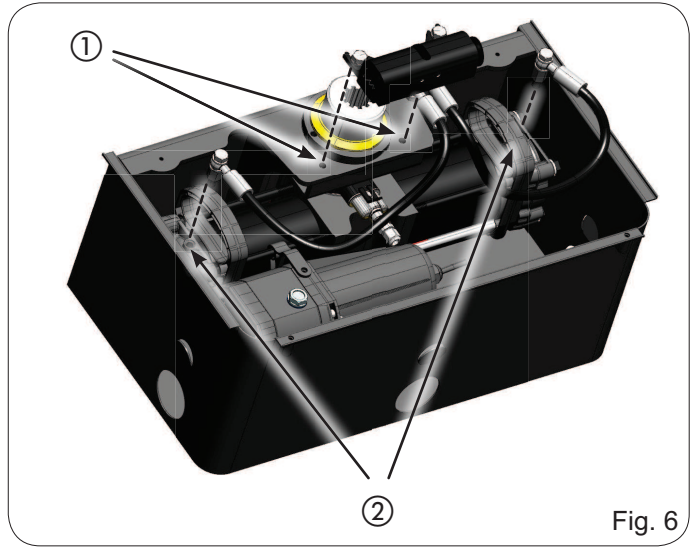

Fig. 6

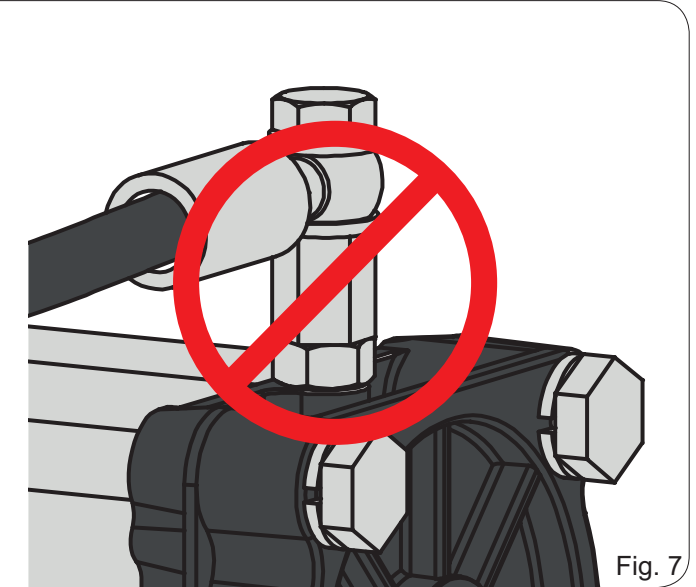
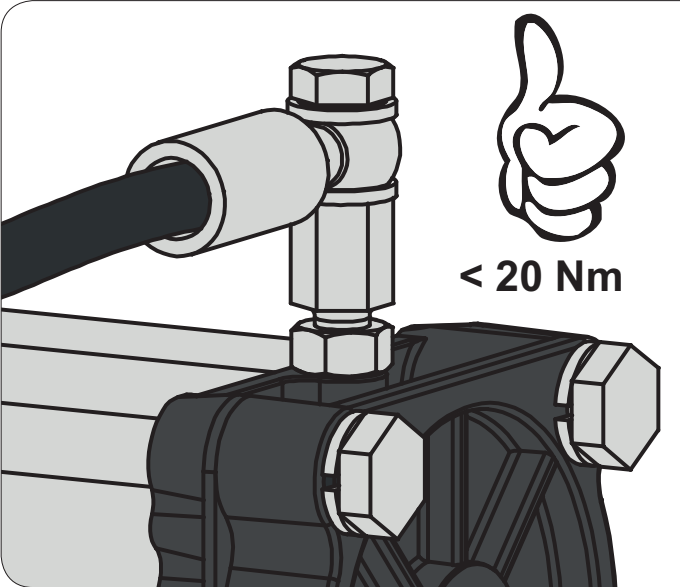

Fig. 7

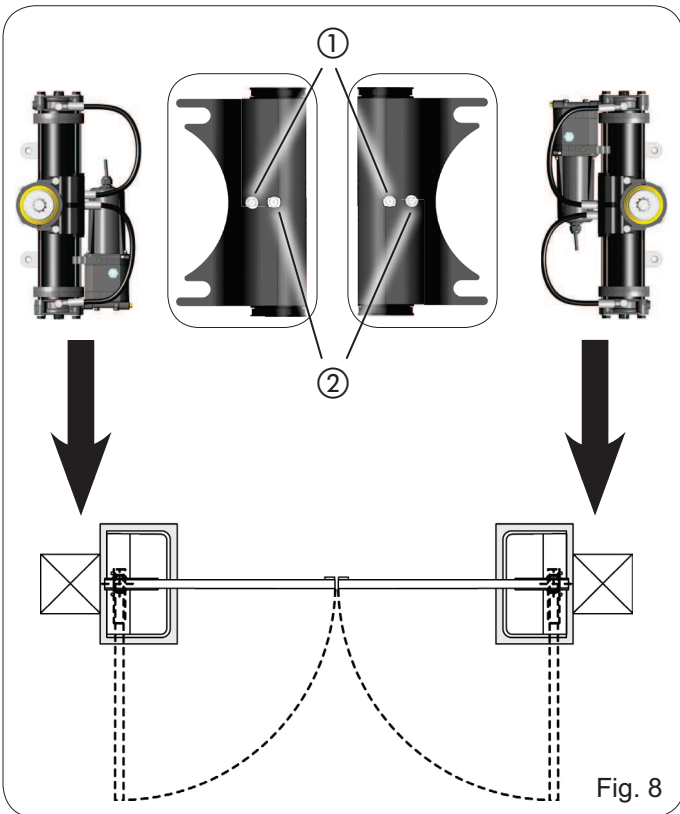

Fig. 8

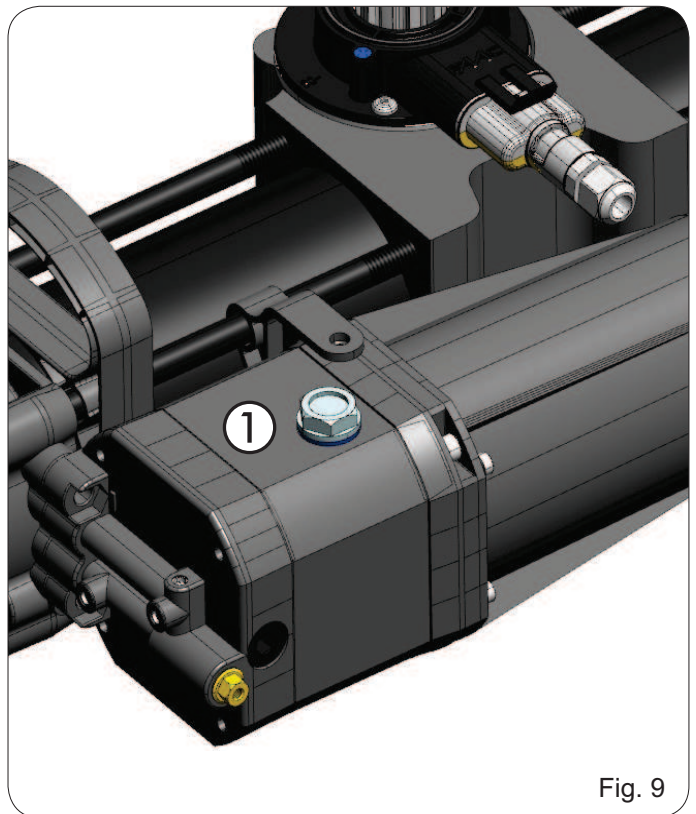

Fig. 9

Fig. 10

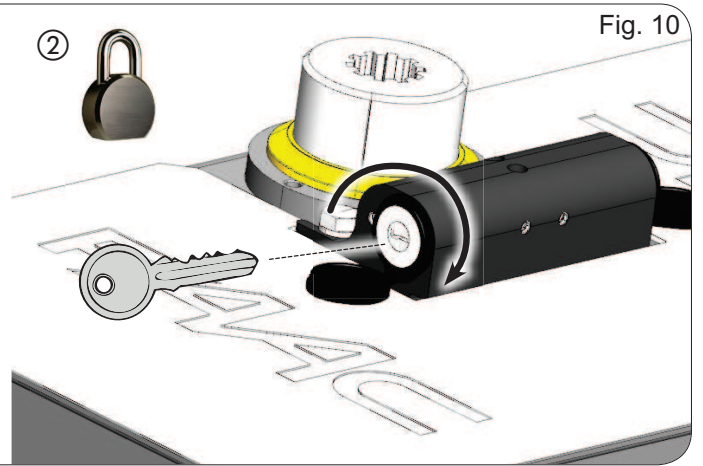
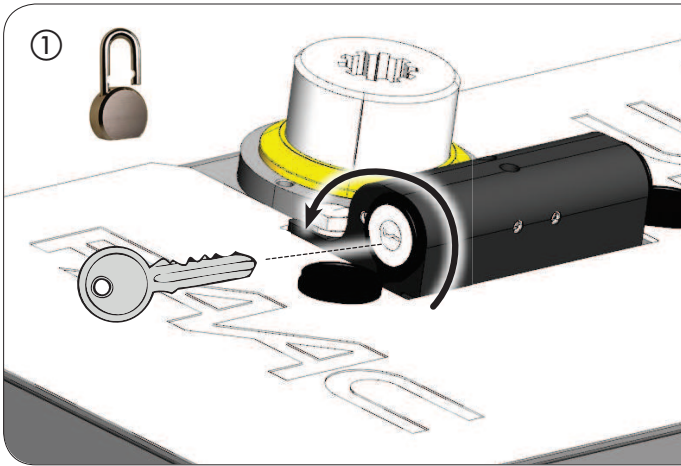
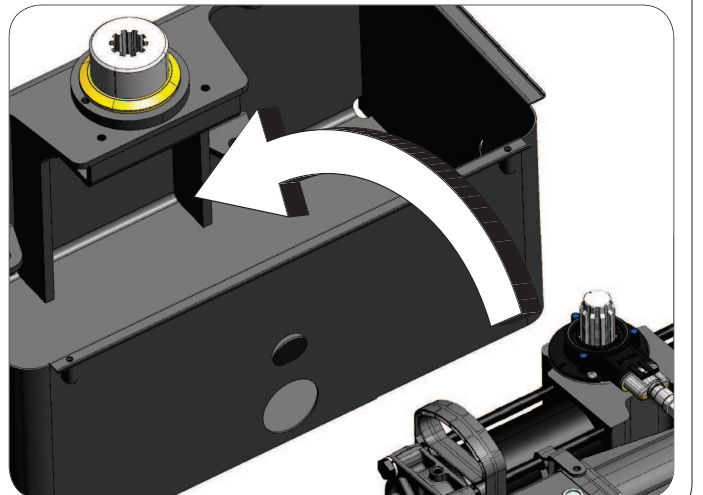
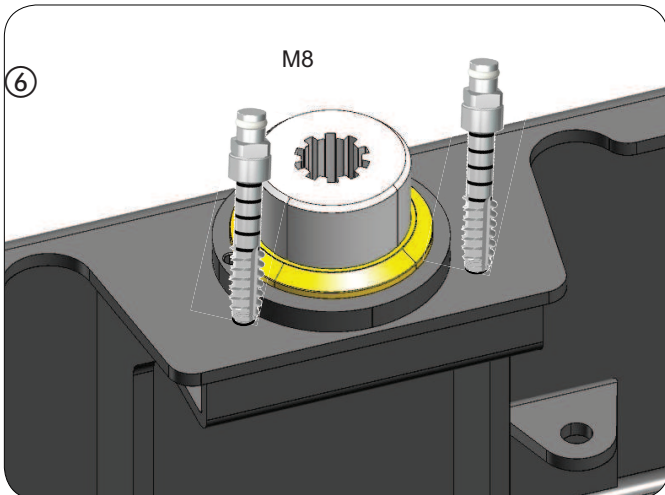
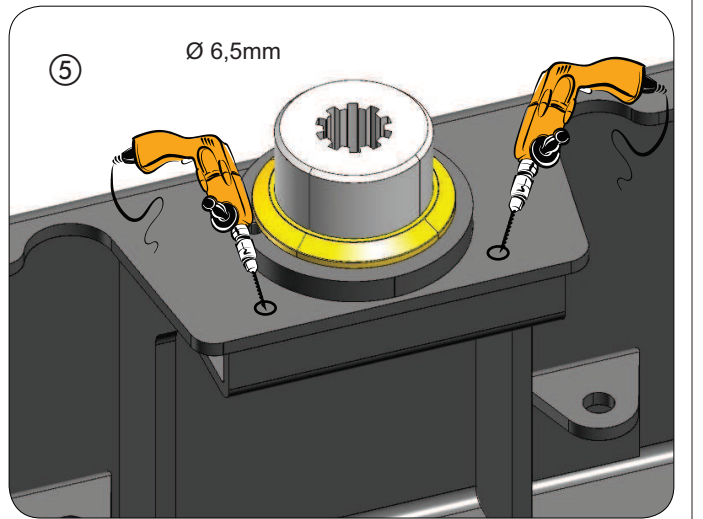
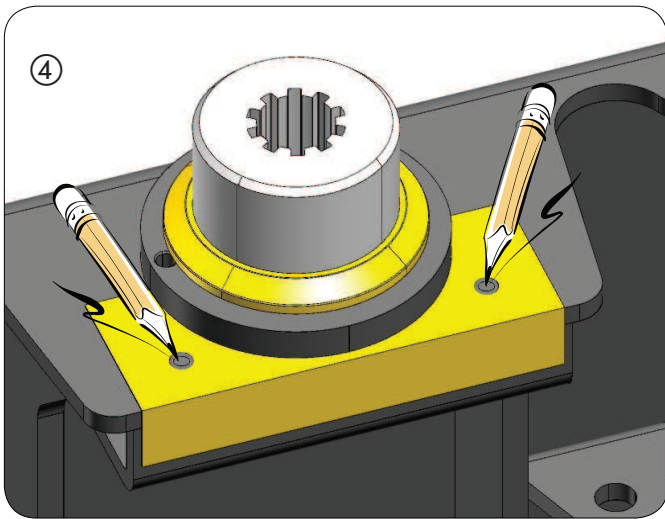
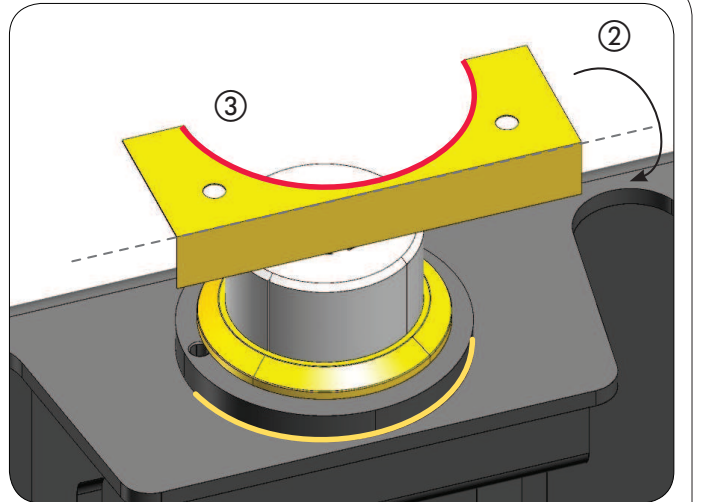
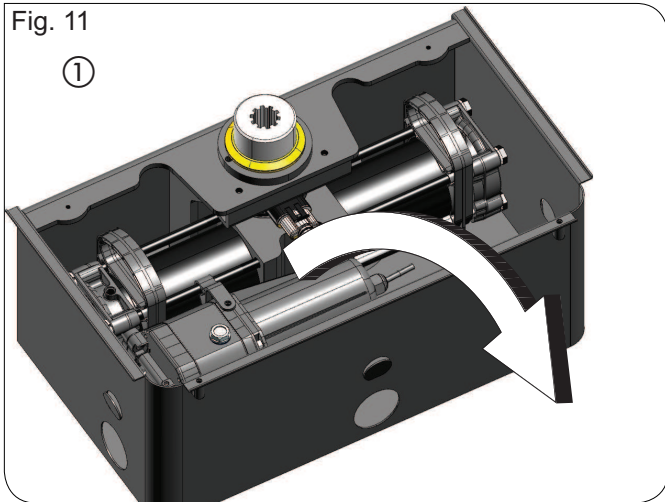

Fig. 11



SEDE - HEADQUARTERS

FAAC S.p.A.

Via Calari, 10
40069 Zola Predosa (BO) - ITALY
Tel. +39 051 61724 - Fax +39 051 758518
www.faac.it - www.faacgroup.com

ASSISTENZA IN ITALIA

SEDE

tel. +39 051 6172501
www.faac.it/ita/assistenza

MILANO

tel +39 02 66011163
filiale.milano@faacgroup.com

PADOVA

tel +39 049 8700541
filiale.padova@faacgroup.com

ROMA

tel +39 06 41206137
filiale.roma@faacgroup.com

TORINO

tel +39 011 6813997
filiale.torino@faacgroup.com

FIRENZE

tel. +39 055 301194
filiale.firenze@faacgroup.com

SUBSIDIARIES

AUSTRIA

FAAC GMBH
Salzburg, Austria
tel. +43 662 8533950
www.faac.at

FAAC TUBULAR MOTORS
tel. +49 30 56796645
faactm.info@faacgroup.com
www.faac.at

GERMANY

FAAC GMBH
Freilassing, Germany
tel. +49 8654 49810
www.faac.de

FAAC TUBULAR MOTORS
tel. +49 30 5679 6645
faactm.info@faacgroup.com
www.faac.de

BENELUX

FAAC BENELUX NV/SA
Brugge, Belgium
tel. +32 50 320202
www.faacbenelux.com

FAAC TUBULAR MOTORS
Schaapweg 30
NL-6063 BA Vlodrop, Netherlands
tel. +31 475 406014
faactm.info@faacgroup.com
www.faacbenelux.com

AUSTRALIA

FAAC AUSTRALIA PTY LTD
Homebush – Sydney, Australia
tel. +61 2 87565644
www.faac.com.au

INDIA

FAAC INDIA PVT. LTD
Noida – Delhi, India
tel. +91 120 3934100/4199
www.faacindia.com

SWITZERLAND

FAAC AG
Altdorf, Switzerland
tel. +41 41 8713440
www.faac.ch

CHINA

FAAC SHANGHAI
Shanghai, China
tel. +86 21 68182970
www.faacgroup.cn

NORDIC REGIONS

FAAC NORDIC AB
Perstorp, Sweden
tel. +46 435 779500
www.faac.se

POLAND

FAAC POLSKA SP.ZO.O
Warszawa, Poland
tel. +48 22 8141422
www.faac.pl

UNITED KINGDOM

FAAC UK LTD.
Basingstoke - Hampshire, UK
tel. +44 1256 318100
www.faac.co.uk

SPAIN

F.A.A.C. SA
San Sebastián de los Reyes.
Madrid, Spain
tel. +34 91 6613112
www.faac.es

RUSSIA

Faac RUSSIA
Moscow, Russia
www.faac.ru

FRANCE

FAAC FRANCE
Saint Priest - Lyon, France
tel. +33 4 72218700
www.faac.fr

U.S.A.

FAAC INTERNATIONAL INC
Jacksonville, FL - U.S.A.
tel. +1 904 4488952
www.faacusa.com

MIDDLE EAST

FAAC MIDDLE EAST BRANCH
Dubai Airport Free Zone - Dubai, UAE
tel. +971 42146733
www.faac.ae

FAAC FRANCE - AGENCE PARIS
Massy - Paris, France
tel. +33 1 69191620
www.faac.fr

FAAC INTERNATIONAL INC
Fullerton, California - U.S.A.
tel. +1 714 446 9800
www.faacusa.com

FAAC FRANCE - DEPARTEMENT VOILETS
Saint Denis de Pile - Bordeaux, France
tel. +33 5 57551890
fax +33 5 57742970
www.faac.fr

